

Скругление кромки

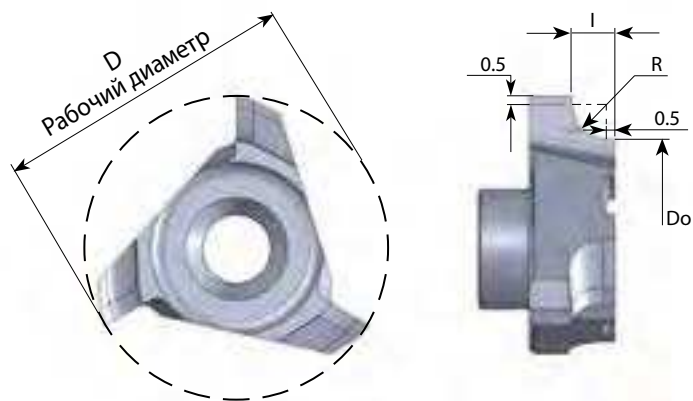

Тип пластины	Обозначение	D	Do	R	I	Корпус
C10	C10 CR05	10.0	7.9	0.5	1.05	H1, 2, 12, 13
	C10 CR10	10.0	6.9	1.0	1.55	
C18	C18 CR13	17.8	14.2	1.25	1.80	H6, 7, 8, 9, 16
	C18 CR15	17.8	13.7	1.5	2.05	
	C18 CR20	17.8	12.7	2.0	2.55	

Скругление кромки Многозубые пластины

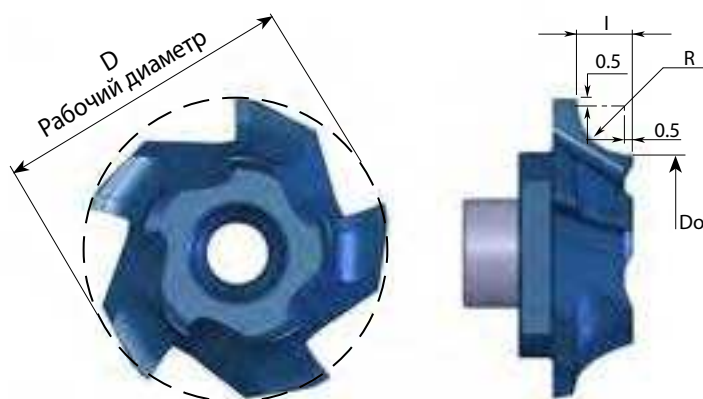

Тип пластины	Обозначение	D	Do	R	I	Кол-во зубьев	Корпус
S17	S170 E CR10	17.0	13.9	1.0	1.55	5	H3, 4, 5, 14, 15
	S170 E CR13	17.0	13.4	1.25	1.80	5	
	S170 E CR15	17.0	12.9	1.5	2.05	5	

* Полное описание корпусов на стр. 193 и 194