

Корпуса фрез

Насадные фрезы

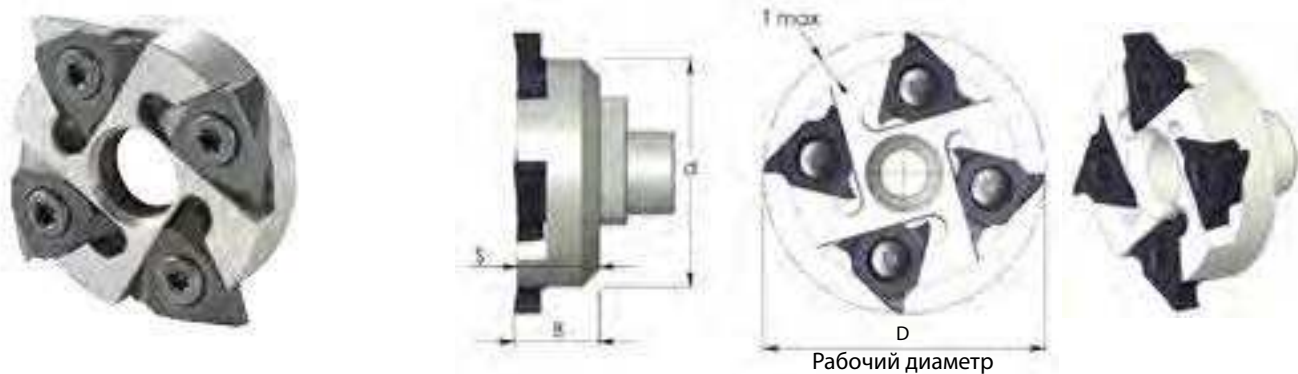

Корпус	Обозначение	Тип пластины	D	d	T max	B	S	Винт пластины	Ключ Torx
H22	SRI 41-116	SI16	41	33.2	3.6	12.5	12.0	S16S	K16

Правое фрезерование

Для установки на стандартных корпусах СМТ S35: SRC 2535 Н, SRC 2535 К, CRC 2035 S

Корпуса фрез с хвостовиком Weldon



Корпус	Обозначение	Тип пластины	D	d	T max	B	S	L	Винт пластины	Ключ Torx
H23	SRI 2541-116	SI16	41	25	3.6	12.5	12.0	125	S16S	K16

Правое фрезерование